

P 900 *TopClass*

PALFINGER

LIFETIME EXCELLENCE

**NEUE WEITEN IN DER HÖHE. MODERNSTE
TECHNIK DIE DER WELTMARKT BIETET.**



REICHWEITE

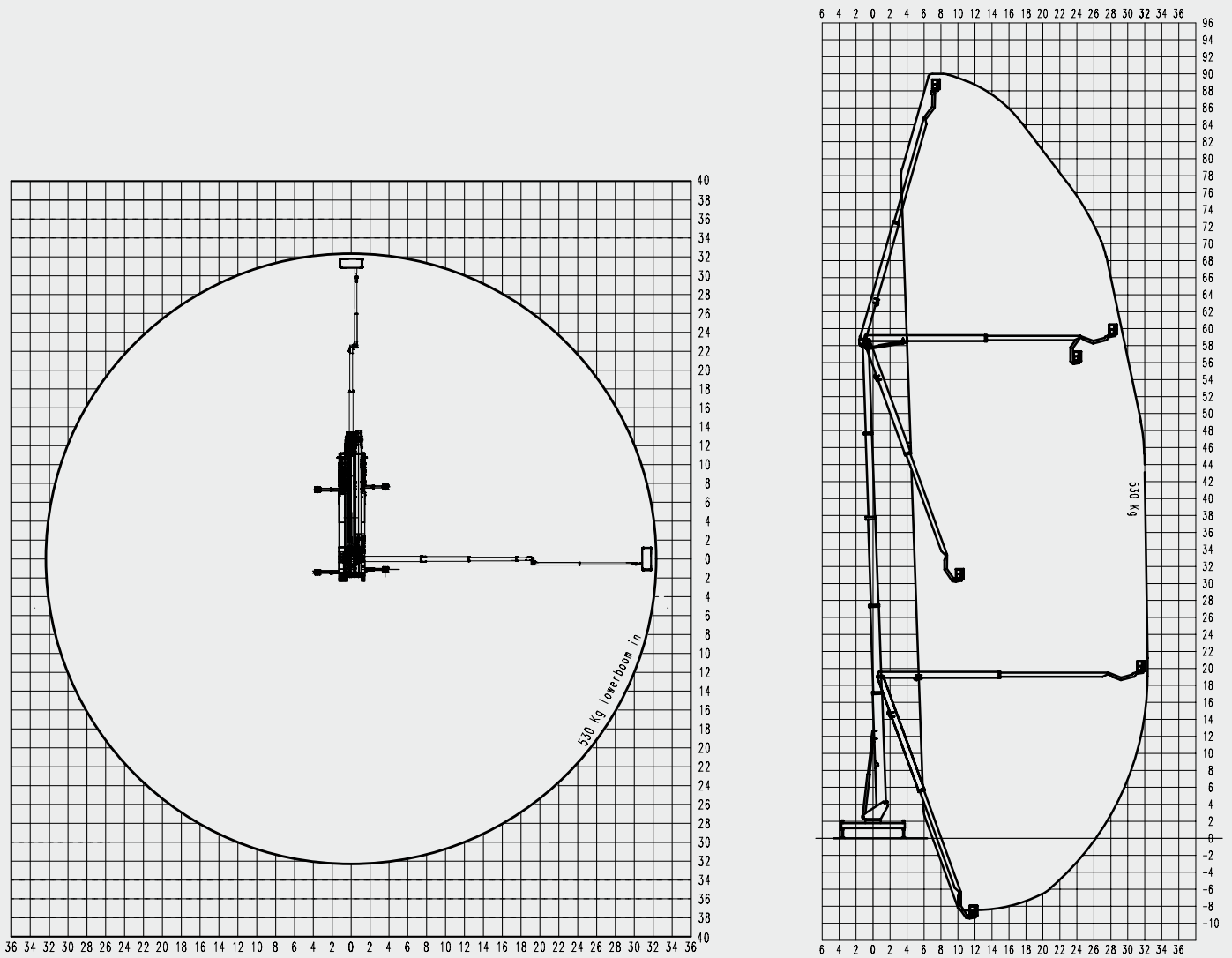

ABMESSUNGEN

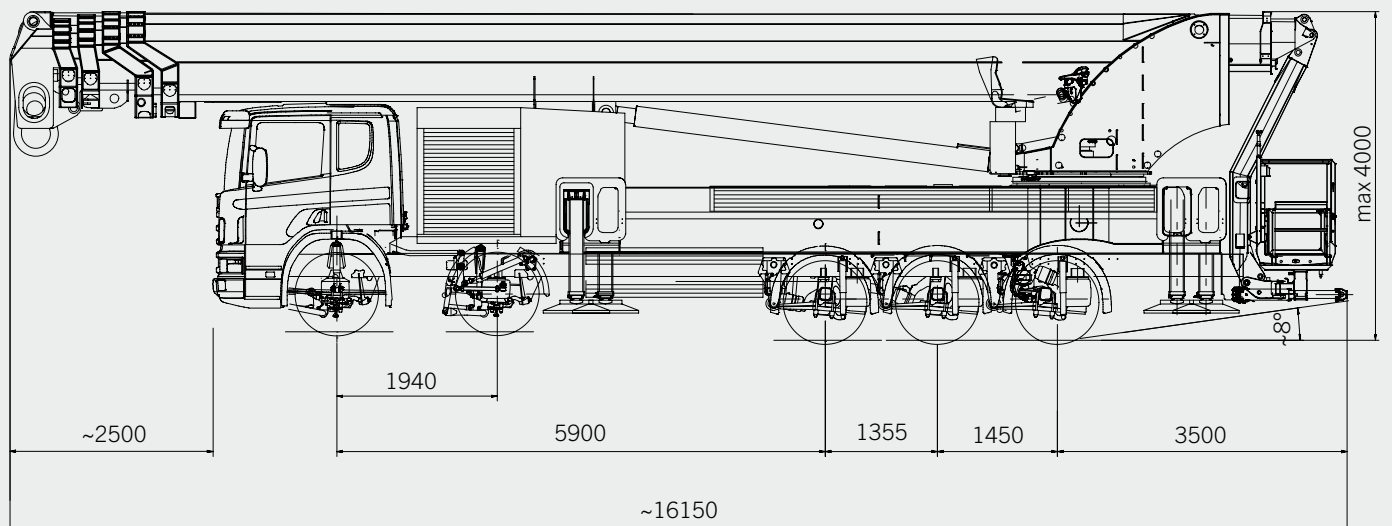



- Größtmögliche Beweglichkeit des Korbarm von 180°
- Maximale Korblast von bis zu 700 kg
- Maximale Reichweite in der Höhe bis zu 90 m
- Neueste Technologie im Einklang mit schwungvollen Design
- Einfache anwenderfreundliche Handhabung und Bedienkomfort
- Top-Ausstattung
- Gesamtgewicht unter 48t mit ausreichend Zuladungsmöglichkeit
- Gerüstet für lange Arbeitseinsätze
- Wirtschaftlich orientiert

TECHNISCHE DATEN

max. Arbeitshöhe	90 m
max. Bodenhöhe	88 m
max. horizontale Reichweite Standardkorb	32,3 m
Armsystem	
Hydraulischer Korbarm, Arbeitsbereich	180°
Hydraulischer Oberarm, Arbeitsbereich	162°
Arbeitskorb	
Standardkorb: teleskopierbarer Korb (B x L x H)	2,15 / 3,45 x 0,95 x 1,15 m
Schwenkbereich Arbeitskorb	2 x 84°
Nennlast im teleskopierbaren Arbeitskorb	530 kg
Nennlast im Schwerlastkorb (Option)	700 kg
Abstützung	
Funktion und Art der Abstützung	voll variable hydr. H-Abstützung
Max. Abstützbreite beidseitig horizontal ausgefahren	8 m
Trägerfahrzeug und Montage am Fahrzeug	
Zulässige Gesamtgewichtsklasse	48000 kg
Länge in Transportstellung	16,15 m
Höhe in Transportstellung	4,0 m
Böschungswinkel	8°

SERIENMÄSSIG

Großer Stauraum mit Beleuchtung für Werkzeug und Materialien
Zweitsteuerstand am Drehtisch
Beleuchtung der Abstützfläche
Grafik-Farbdisplay in den Bedienpulten
Multiple Notablasssysteme von Korb und Basis
Kollisionsschutz für Arbeitskorb und Korbarm (Aufsetzeinrichtung)
Notantrieb mit E-Notpumpe
Abstützautomatik und automatische Aufstellnivellierung, zulässige Aufstellneigung max. 0°

LIFETIME EXCELLENCE

DAS ERGEBNIS SIND **PALFINGER HUBARBEITS-
BÜHNEN** MIT MODERNSTER HÖHENTECHNO-
LOGIE, DIE SELBST BEI SCHWERSTEN PRAXIS-
EINSÄTZEN ABSOLUTE HÖHENLEISTUNGEN
ERREICHEN. **ENTWICKELT FÜR DEN WELT-
MARKT, DESIGNED FÜR DIE ZUKUNFT.**

LÖSUNGS-
ORIENTIERTER

WERT-
BESTÄNDIGER

WIRTSCHAFT-
LICHER

EINSATZ-
BEREITER

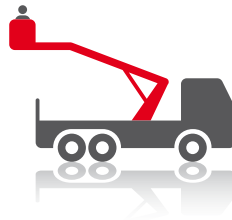

ZUVER-
LÄSSIGER

BEDIENER-
FREUNDLICHER

UMWELT-
FREUNDLICHER

SERVICE-
FREUNDLICHER

Weitere Informationen dazu finden Sie unter: www.palfinger.com/diemarkte